

Condizioni Generali di Vendita AIPPEG
delle lamiere grecate, dei pannelli metallici coibentati e degli accessori
Atto di deposito presso Studio Lèbano / Notai – Milano in data 10 maggio 2007 al N. 43 di
Repertorio e N. 25 di Raccolta, registrato a Monza il 22 maggio 2007 N. 6082 Serie 17.

1. PARTI DEL CONTRATTO

Per parte **Venditrice** si intende la società produttrice e/o fornitrice dei manufatti oggetto della fornitura di cui si tratta, che emetterà fattura per gli stessi manufatti. Per parte **Acquirente** si intende l'intestatario delle fatture relative ai manufatti di cui si tratta.

2. ORDINE – ACCETTAZIONE

L'ordine dell'Acquirente ha valore di proposta ed è irrevocabile per la durata di trenta giorni. La conferma della Venditrice ha valore di accettazione ed è il solo documento che impegna le parti e regola il rapporto contrattuale, per quanto non previsto dalle presenti "Condizioni Generali di Vendita".

Ai fini dell'accettazione dell'ordine, vale la data indicata nel timbro postale o nel telefax di spedizione della conferma.

Nel caso in cui la conferma preveda la fornitura di manufatti appartenenti a tipologie diverse e/o consegne ripartite, ciascuna tipologia e/o consegna è considerata contrattualmente autonoma rispetto alle altre.

3. CONSEGNA, SPEDIZIONE E TRASPORTO DEI MATERIALI

La Venditrice si obbliga a rispettare i termini di consegna pattuiti; è ammessa comunque una franchigia di quindici giorni lavorativi.

I fatti che impediscano o ritardino la produzione dei manufatti come, in via esemplificativa ma non limitativa, scioperi (anche aziendali), serrate, incendi, divieti di importazione, ritardati rifornimenti di materie prime o limitazioni di fonti energetiche ed altri fatti che impediscano o ritardino la fabbricazione, sono convenzionalmente considerati causa di forza maggiore e la Venditrice non potrà essere ritenuta responsabile del ritardo nella consegna.

Nei casi sopra citati, la Venditrice potrà ritardare la consegna quanto dovessero durare le cause del ritardo.

Qualora le cause del ritardo durassero oltre trenta giorni, la Venditrice avrà la facoltà di recedere dal contratto, senza che ciò possa implicare il diritto dell'Acquirente al risarcimento dei danni direttamente o indirettamente riconducibili al ritardo.

Allo scadere dei termini di consegna pattuiti, entro quindici giorni solari dal ricevimento dell'avviso di merce pronta, l'Acquirente dovrà ritirare i manufatti ordinati, o, in caso di consegna a destino, dovrà richiederne la spedizione.

Trascorso tale termine, i manufatti potranno essere stoccati all'aperto, con esonero per la Venditrice di ogni responsabilità, con decadenza da tutte le garanzie e con addebito dei costi di movimentazione e di magazzinaggio nella misura dell'1% del valore dei manufatti per ogni settimana di giacenza; la Venditrice si riserva, inoltre, il diritto di spedire i manufatti in porto assegnato all'Acquirente, o di depositarli a spese dello stesso.

Dopo otto giorni dalla emissione dell'avviso di merce pronta, sarà comunque emessa regolare fattura, e decorreranno i termini di pagamento.

L'Acquirente è tenuto a verificare i manufatti al momento della consegna. I manufatti, anche se venduti franco destino, viaggiano sempre a rischio e pericolo dell'Acquirente.

Eventuali vizi apparenti ed ammanchi devono essere denunciati all'atto della consegna, a pena di decadenza della relativa garanzia, mediante annotazione nella bolla di accompagnamento.

Le operazioni di cui all'Allegato A delle presenti Condizioni Generali di Vendita AIPPEG, oltre a quelle di scarico e montaggio, indipendentemente dal punto di resa delle merci, se non diversamente concordato, sono effettuate a cura e responsabilità dell'Acquirente, seguendo scrupolosamente le istruzioni fornite in proposito dalla Venditrice.

Le eventuali spese di sosta, magazzinaggio o attesa sono a carico dell'Acquirente, anche nel caso in cui la merce sia venduta franco destino ed il trasporto avvenga con mezzi della venditrice o da questa commissionati.

4. IMBALLO

I materiali sono forniti privi di imballo. Eventuali imballi dovranno essere richiesti all'atto del conferimento dell'ordine e saranno addebitati in fattura.

5. TOLLERANZE

L'Acquirente accetta le tolleranze riportate sui cataloghi e/o schede tecniche della Venditrice (ultima edizione).

6. GARANZIE

I reclami, di qualsiasi genere, fatti salvi quelli previsti al precedente punto 3., devono essere avanzati per iscritto (raccomandata o telegramma) alla Venditrice entro otto giorni dal ricevimento dei prodotti, intendendosi l'Acquirente decaduto, dopo tale termine, da ogni diritto alla garanzia per vizi e/o per mancanza di qualità e/o per difformità dei manufatti venduti.

I reclami dovranno essere circostanziati, per consentire alla Venditrice un pronto e completo controllo. I manufatti oggetto di reclamo dovranno essere tenuti a disposizione della Venditrice, nello stato in cui sono stati consegnati, nel rispetto delle "norme sulla

movimentazione, manipolazione e stoccaggio” di cui all’Allegato A alle presenti “Condizioni Generali di Vendita” e delle eventuali istruzioni particolari fornite dalla Venditrice.

I manufatti che presentano vizi palesi non devono essere utilizzati dall’Acquirente; in difetto, l’Acquirente decade da ogni garanzia.

Se i manufatti forniti dovessero risultare inadatti all’uso al quale sono destinati, saranno sostituiti con resa nel punto contrattualmente convenuto.

E’ escluso il diritto dell’Acquirente alla risoluzione del contratto ed è, altresì, esclusa ogni responsabilità della Venditrice per danni diretti e/o indiretti eventualmente subiti dall’Acquirente, fatto salvo il limite previsto dall’art. 1229 del Codice Civile.

In caso di fornitura a consegne ripartite, eventuali reclami, anche se tempestivi, non esonerano l’Acquirente dall’obbligo di ritirare la restante quantità di manufatti ordinati.

Qualora le contestazioni dovessero risultare infondate, la Venditrice addebiterà le spese dei sopralluoghi e di eventuali perizie anche di terzi.

La Venditrice garantisce la rispondenza dei manufatti venduti alle specifiche contenute nei propri cataloghi e/o schede tecniche (ultima edizione).

Per i manufatti rivestiti con materiale organico, la garanzia relativa al rivestimento stesso viene assolta, a scelta della Venditrice, come segue:

- mediante esecuzione di opere di ripristino da parte della Venditrice
oppure
- con il concorso alle spese di ripristino per un importo non superiore a tre volte il prezzo originario del rivestimento organico affetto da vizi; l’importo del concorso spese, come sopra determinato, sarà progressivamente ridotto proporzionalmente al periodo di utilizzo del prodotto consegnato.

Per le superfici metalliche senza rivestimento organico, non viene rilasciata alcuna garanzia, al di fuori della loro corrispondenza alle norme in vigore; la Venditrice è esonerata da ogni responsabilità relativa all’insorgere di fenomeni di ossidazione, trattandosi di fenomeni probabili.

La garanzia assolta dalla Venditrice non sarà rinnovata alle parti riparate.

La Venditrice non assume responsabilità nel caso di ripristini effettuati da terzi.

Particolari garanzie e/o certificazioni possono essere rilasciate, se richieste specificatamente dall’Acquirente, al conferimento dell’ordine.

Ogni garanzia decade sia per l’uso non conforme alle caratteristiche “prestazionali”, sia per il mancato rispetto delle “Norme sulla movimentazione, manipolazione e stoccaggio” di cui all’Allegato A e delle eventuali istruzioni particolari fornite dalla Venditrice, sia per l’utilizzo di accessori funzionali all’impiego dei manufatti (quale ad esempio: sistemi di

fissaggio, tamponi, chiudi-greca, colmi, scossaline, ecc.) non forniti e/o non espressamente approvati dalla Venditrice.

I dati di calcolo, i valori tabellari, le distinte dei materiali, gli elaborati grafici, come ogni altro documento fornito dalla Venditrice, dovranno essere considerati come semplici elementi di orientamento e non comportano alcuna responsabilità della Venditrice, rimanendo, per definizione e normativa, la progettazione, la direzione lavori e il collaudo di esclusiva pertinenza, responsabilità e cura dell'Acquirente.

La Venditrice si riserva il diritto di apportare alla propria produzione le modifiche o i miglioramenti tecnici ritenuti necessari.

7. REVISIONE PREZZI

I prezzi sono calcolati in base ai costi in vigore alla data della conferma di vendita.

Qualora dovessero intervenire aumenti superiori al 2 % del costo dei manufatti, si provvederà alla revisione dei prezzi, che sarà applicata al momento della fatturazione, con riconoscimento integrale dell'effettiva variazione secondo le incidenze percentuali di seguito indicate:

- lamiera grecate: 10 % manodopera, 90 % metallo
- pannelli: 10 % manodopera, 30 % componenti isolanti, 60 % paramenti esterni.

Per la manodopera si farà riferimento alle tabelle A.N.I.M.A.; per i metalli si farà riferimento al listino C.C.I.A.A. di Milano; per i componenti isolanti e le altre materie prime si farà riferimento all'attestazione del Fornitore della Venditrice.

Per gli accessori, la revisione sarà effettuata in via convenzionale applicando le eventuali variazioni dell'indice ISTAT ufficiale del costo della vita.

Nel caso in cui fossero previste consegne ripartite, la revisione dei prezzi verrà applicata solamente ai manufatti consegnati successivamente all'avvento degli aumenti.

8. PAGAMENTI

I pagamenti dovranno essere effettuati presso la sede della Venditrice. La riscossione da parte della Venditrice di somme versate all'atto dell'ordine, non costituisce accettazione dello stesso.

La Venditrice, qualora non dovesse accettare l'ordine, restituirà le somme incassate, senza interessi.

In caso di inadempimento da parte dell'Acquirente, le somme versate in conto saranno trattenute dalla Venditrice a titolo di caparra, fatto salvo il diritto all'indennizzo dei maggiori danni; in caso di inadempimento della Venditrice, sarà restituito il doppio

dell'importo versato in conto dall'Acquirente, con esclusione di qualsiasi diritto all'indennizzo di ulteriori eventuali danni.

Nel caso di pagamenti effettuati in ritardo, l'Acquirente dovrà corrispondere, ai sensi del D.L.vo 231/02, gli interessi di mora, oltre al risarcimento dei costi, al tasso ufficiale di riferimento maggiorato di sette punti, a decorrere dalle date di scadenza del termine convenuto.

Eventuali reclami o contestazioni, sollevati sia in via di azione che di eccezione, non danno diritto alla sospensione dei pagamenti.

Qualora il pagamento dei manufatti sia previsto per cambiali o a mezzo titoli (assegni, cambiali, ecc.), questi dovranno pervenire alla sede della Venditrice prima o contestualmente al ritiro dei manufatti.

Nel caso di mancato pagamento alla prevista scadenza anche di una sola parte del prezzo, l'Acquirente decadrà dal beneficio della dilazione nei pagamenti ("beneficio del termine") anche per le forniture in corso; la Venditrice, inoltre, potrà invocare l'applicazione degli articoli 1460 e 1461 del Codice Civile.

L'estratto conto inviato dalla Venditrice si intende accettato dall'Acquirente, qualora non sia stato contestato entro quindici giorni dal ricevimento.

9. RECESSO DAL CONTRATTO

Oltre che nei casi previsti dal precedente punto 3., la Venditrice si riserva la facoltà di recedere dal contratto qualora si verificano fatti o circostanze che alterino la stabilità dei mercati, il valore della moneta, le condizioni delle industrie produttrici della materia prima e le condizioni di approvvigionamento.

La Venditrice avrà altresì facoltà di recedere dal contratto senza alcun onere, qualora venisse a conoscenza dell'esistenza di protesti di titoli, nonché dell'avvio di procedure giudiziarie monitorie, ordinarie, concorsuali anche extragiudiziarie a carico dell'Acquirente.

10. NORME REGOLATRICI

Quanto non espressamente disciplinato dalle presenti "Condizioni Generali di Vendita", sarà regolato dalle norme sulla vendita previste dagli articoli 1470 e seguenti del Codice Civile, anche nel caso di fornitura in opera dei manufatti.

11. FORO COMPETENTE

Qualsiasi controversia derivante dalla interpretazione, applicazione, esecuzione, risoluzione del contratto e/o delle presenti "Condizioni generali di Vendita" o comunque ad essi relativa, verrà devoluta in via esclusiva alla competenza del Foro ove ha sede legale la Venditrice, anche in caso di connessione di cause.

ALLEGATO A

Norme sulla movimentazione, manipolazione e stoccaggio delle lamiere grecate, dei pannelli metallici coibentati e degli accessori

1. IMBALLO E CONFEZIONAMENTO

Si riporta integralmente (testo in corsivo) il punto 9.9.1 della norma UNI 10372:2004.

Per mantenere la loro durabilità in opera gli elementi metallici per coperture non devono essere danneggiati durante le operazioni di immagazzinamento, trasporto, movimentazione e posa. E' quindi consigliabile prevedere sistemi di protezione temporanea dei prodotti relativamente alle prestazioni, soprattutto di natura estetica, richieste.

Durante le fasi di fabbricazione i suddetti materiali sono generalmente protetti con film di polietilene (adesivo o in semplice contatto) oppure con altre soluzioni.

Durante le successive fasi devono essere adottate precauzioni affinché siano garantiti i seguenti aspetti:

- *protezione della superficie da fenomeni di abrasione, soprattutto durante la movimentazione;*
- *protezione degli angoli e dei bordi contro urti e schiacciamenti;*
- *protezione contro il ristagno di acqua o umidità condensata;*
- *protezione degli elementi su cui grava la massa dell'intero pacco, o di pacchi sovrapposti, contro deformazioni permanenti.*

Le lamiere profilate ed i pannelli sono generalmente confezionati in pacchi. Il numero di lamiere del pacco è tale da contenere il peso complessivo del pacco stesso nei limiti imposti dai mezzi di sollevamento e trasporto disponibili.

Generalmente i materiali utilizzati per confezionare l'imballo sono: legno, materiali plastici espansi, cartone, film di polietilene (termoretraibile o estensibile) o altri; le legature sono realizzate con regge (mai con fili di ferro) ed adeguate protezioni (paraspigolo, ecc.). Le regge non devono essere utilizzate come imbragature per il sollevamento.

E' inoltre consigliato prevedere, indicandoli opportunamente, i punti di presa per le successive operazioni di movimentazione e sollevamento.

I pacchi di prodotto dovranno pertanto essere sempre corredati da un sistema di appoggio tale da distribuire il peso in modo omogeneo e rendere possibile la presa del pacco per la movimentazione.

A titolo esemplificativo e non limitativo il sistema di appoggio può essere costituito da travetti di materiale plastico espanso oppure di legno asciutto oppure ancora da fogli di materiali compositi, posti ad interasse adeguati alle caratteristiche del prodotto.

L'imballo dovrà essere opportunamente definito in fase d'ordine in funzione delle modalità di trasporto (ad esempio gabbia o cassa per trasporti che prevedono trasbordi, trasporti via treno o via mare). In relazione alle prestazioni che si richiedono al prodotto, bisognerà prevedere un adeguato tipo di imballo.

Il confezionamento dei pacchi avverrà secondo parametri prestabiliti dal fabbricante. Eventuali differenti suddivisioni degli elementi e/o confezionamenti particolari, in relazione a specifiche esigenze dell'Acquirente, dovranno essere concordate in sede di conferimento d'ordine.

2. TRASPORTO

Si riporta integralmente (testo in corsivo) il punto 9.9.2 della norma UNI 10372:2004.

Il trasporto dei pacchi deve avvenire con mezzi idonei in modo che:

- *l'appoggio dei pacchi avvenga su distanziali, di legno o materie plastiche espanse, posti ad una distanza tra loro adeguata alle caratteristiche del prodotto;*
- *il piano di appoggio sia compatibile con la forma del pacco (piano se il pacco è piano, se il pacco è curvo deve essere creato un appoggio che mantenga la medesima curvatura);*
- *la sovrapposizione dei pacchi avvenga sempre interponendo opportuni distanziali, se non presenti nell'imballo, in legno o materie plastiche espanse;*
- *i pacchi non abbiano sbalzi maggiori di 1 m;*
- *siano indicati chiaramente sui pacchi i punti in cui essi devono essere imbragati per il sollevamento, qualora questi non siano altrimenti identificabili;*
- *si rispetti ogni altra eventuale prescrizione del fabbricante.*

In particolare occorre posizionare i pacchi in piano e porre, al di sotto dei pacchi stessi, distanziali di legno o materiale plastico espanso di opportune dimensioni e in numero adeguato, posizionati in perfetto allineamento verticale.

I pacchi dovranno essere assicurati dal vettore al mezzo di trasporto mediante legature trasversali con cinghie poste ad interasse massimo di 3 m e comunque ogni pacco dovrà prevedere non meno di due legamenti trasversali.

Il carico deve sempre viaggiare coperto ed in special modo deve essere reso impermeabile il lato esposto al senso di marcia. L'Acquirente che provvede al ritiro, dovrà istruire in proposito gli autisti.

Il carico dovrà avvenire su pianale libero e pulito. Non si accettano al carico automezzi già parzialmente occupati da altri materiali o con pianale non idoneo.

La merce sugli automezzi viene posizionata seguendo le disposizioni del trasportatore, unico responsabile dell'integrità del carico, il quale dovrà avere particolare cura affinché il peso gravante sul pacco inferiore, così come la pressione esercitata dai punti di legatura, non provochino danneggiamenti e le cinghie non causino comunque deformazioni del prodotto. Condizioni particolari di carico potranno essere accettate solo su proposta scritta dell'Acquirente, il quale se ne assume la completa responsabilità.

3. IMMAGAZZINAMENTO

Si riporta integralmente (testo in corsivo) il punto 9.9.3 della norma UNI 10372:2004.

La forma degli elementi viene studiata anche per consentire l'immagazzinamento mediante sovrapposizione così da ridurre al minimo l'ingombro di stoccaggio e trasporto; occorre comunque avere cura che nella sovrapposizione non si verifichi alcun danneggiamento delle superfici.

I pacchi devono sempre essere mantenuti sollevati da terra sia in magazzino che, a maggior ragione, in cantiere; devono avere sostegni preferibilmente di legno o materie plastiche espansive a superfici piane di lunghezza maggiore della larghezza delle lastre e a distanza adeguata alle caratteristiche del prodotto.

Il piano di appoggio deve essere compatibile con la forma dei pacchi; piano se il pacco è piano, se il pacco è curvo deve essere creato un appoggio che mantenga la medesima curvatura.

I pacchi devono essere depositati in luoghi non umidi, altrimenti si verificheranno sugli elementi interni meno ventilati ristagni di acqua di condensa, particolarmente aggressiva sui metalli, con conseguente formazione di prodotti di ossidazione (per esempio ruggine bianca per lo zinco).

I pacchi devono essere depositati in modo da favorire il deflusso delle acque, soprattutto quando sia necessario procedere al loro immagazzinamento provvisorio all'aperto (vedasi figura).

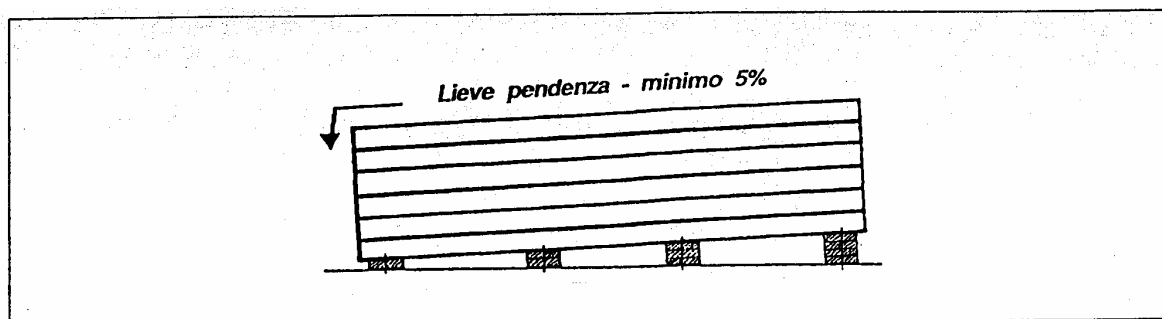

Se lo stoccaggio non è seguito a breve scadenza dal prelievo per la posa, è bene ricoprire i pacchi con teloni di protezione.

Occorre porre attenzione ad eventuali fenomeni di corrosione elettrochimica conseguenti a contatti tra metalli differenti anche durante il periodo di immagazzinamento.

Generalmente è preferibile non sovrapporre i pacchi; qualora si ritenga possibile sovrapporli per il loro modesto peso, occorre interporre sempre distanziali di legno o materie plastiche espanse con una base di appoggio la più ampia possibile e in numero adeguato, disposti sempre in corrispondenza dei sostegni dei pacchi sottostanti (vedasi figura).

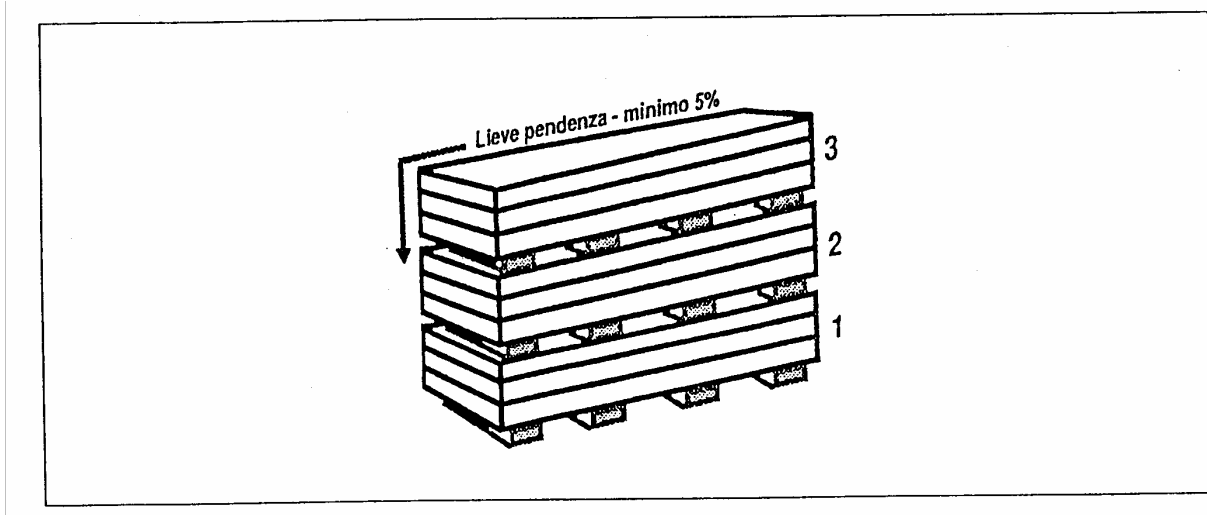

Le migliori condizioni di immagazzinamento si hanno in locali chiusi, con leggera ventilazione, privi di umidità e non polverosi.

In ogni caso, ed in particolare per immagazzinamento in cantiere, è necessario predisporre un adeguato piano di appoggio stabile, che non permetta il ristagno di acqua.

Il posizionamento dei pacchi non dovrà avvenire in zone prossime a lavorazioni (esempio: taglio di metalli, sabbatura, verniciatura, saldatura, ecc.) né in zone in cui il transito o la sosta di mezzi operativi possa provocare danni (urti, schizzi, gas di scarico, ecc.).

Si potranno sovrapporre al massimo tre pacchi, con un'altezza complessiva di metri 2,6 circa, ed in questo caso è necessario infittire adeguatamente i sostegni.

Nel caso in cui i materiali siano ricoperti da film protettivo, lo stesso dovrà essere completamente rimosso in fase di montaggio e comunque entro e non oltre sessanta giorni dalla data di approntamento dei materiali. Dovranno essere seguite eventuali ulteriori specifiche istruzioni del Fornitore.

Sulla base delle conoscenze acquisite, per mantenere le prestazioni originali del prodotto, è opportuno, previo rispetto delle presenti norme, non superare i sei mesi di immagazzinamento continuo in ambiente chiuso e ventilato, mentre il periodo di immagazzinamento all'aperto non dovrà mai superare sessanta giorni. I materiali

comunque dovranno essere sempre protetti dall'irraggiamento solare diretto, in quanto lo stesso può essere causa di alterazioni.

Nel caso di protezione a mezzo telone, occorre assicurare sia l'impermeabilità, che un'adeguata aerazione per evitare ristagni di condensa e la formazione di sacche di acqua.

4. SOLLEVAMENTO E MOVIMENTAZIONE

Si riporta integralmente (testo in corsivo) il punto 9.9.4 della norma UNI 10372:2004.

I pacchi devono essere sempre imbragati in almeno due punti, distanti tra loro non meno della metà della lunghezza dei pacchi stessi.

Il sollevamento deve preferibilmente essere effettuato con cinghie tessute con fibra sintetica (nylon) di larghezza non minore di 10 cm in modo che il carico sulla cinghia sia distribuito e non provochi deformazioni (vedasi figura).

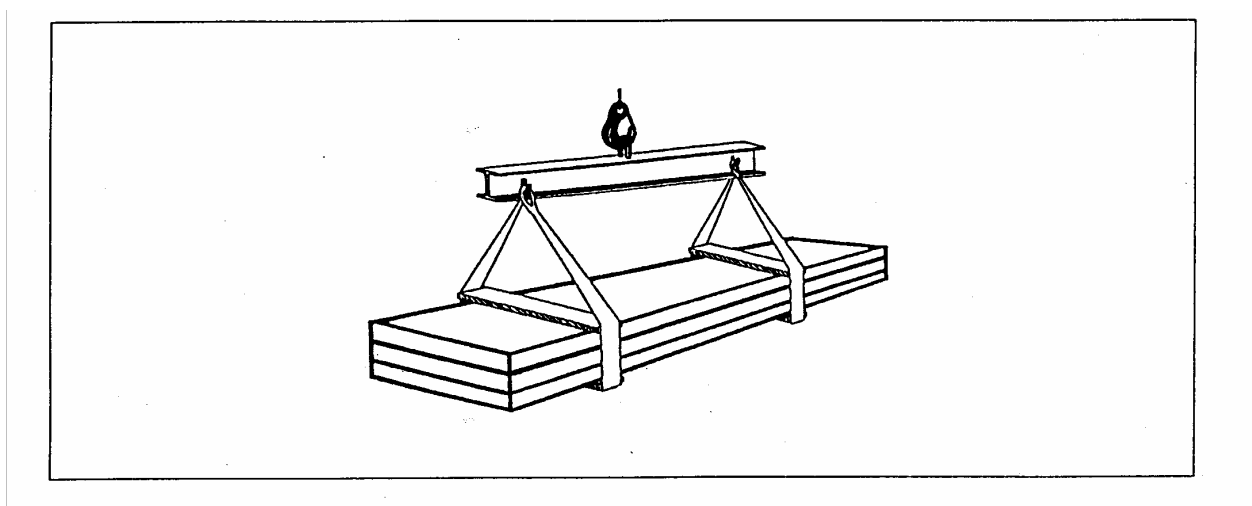

Devono essere impiegati appositi distanziatori posti al di sotto e al di sopra del pacco, costituiti da robusti elementi piani di legno o materiale plastico, che impediscano il diretto contatto delle cinghie con il pacco.

Tali distanziatori devono avere lunghezza di almeno 4 cm maggiore della larghezza del pacco e larghezza non minore a quella della cinghia. In ogni caso i distanziatori inferiori devono avere una larghezza sufficiente ad evitare che il peso del pacco provochi deformazioni permanenti agli elementi inferiori.

Occorre porre attenzione affinché le imbragature ed i sostegni non possano muoversi durante il sollevamento e le manovre siano eseguite con cautela e gradualità.

Il deposito dei pacchi sulla struttura della copertura deve essere effettuato solo su piani idonei a sopportarli, sia per resistenza che per condizioni di appoggio e di sicurezza anche in relazione agli altri lavori in corso. E' consigliabile richiedere sempre alla direzione lavori l'autorizzazione al deposito.

La manipolazione degli elementi dovrà essere effettuata impiegando adeguati mezzi di protezione (guanti, scarpe antinfortunistiche, tute, ecc.), in conformità alle normative vigenti.

La movimentazione manuale del singolo elemento dovrà sempre essere effettuata sollevando l'elemento stesso senza strisciarlo su quello inferiore e ruotandolo di costa a fianco del pacco; il trasporto dovrà essere effettuato almeno da due persone in funzione della lunghezza, mantenendo l'elemento in costa (vedasi figura).

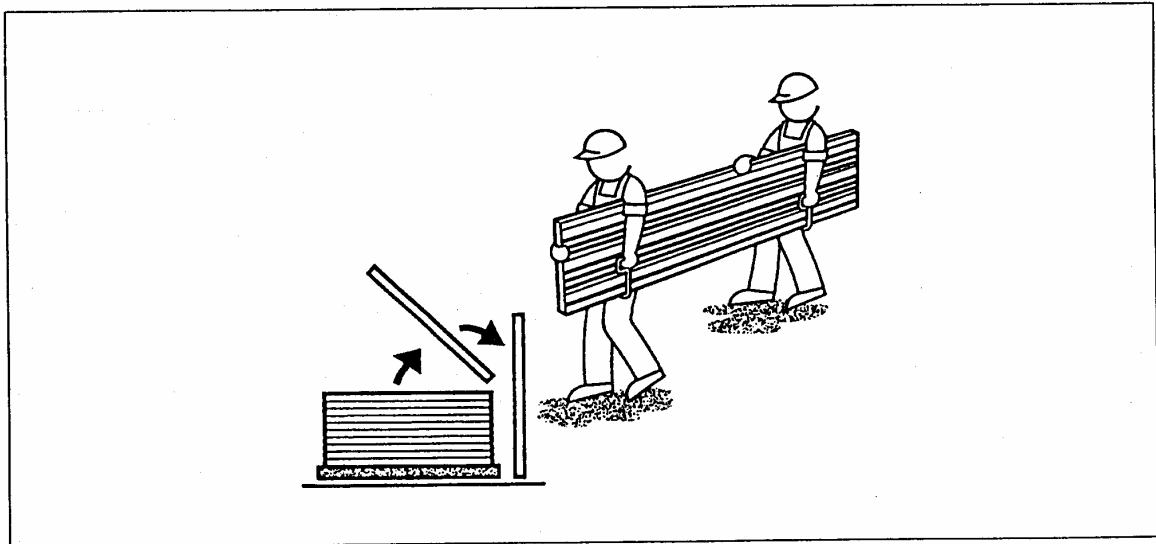

Attrezzature di presa, così come i guanti da lavoro, dovranno essere puliti e tali da non arrecare danni agli elementi.

Si sconsiglia l'uso di carrelli elevatori per la movimentazione degli elementi, in quanto causa di danneggiamenti.

I pacchi depositati in quota dovranno sempre essere adeguatamente vincolati alle strutture.

Standards qualitativi delle lamiere grecate e dei pannelli metallici coibentati

Le lamiere grecate ed i pannelli metallici coibentati vengono utilizzati per pareti, coperture e solai di edifici civili ed industriali. Gli standards qualitativi riportati nel presente Allegato devono essere preventivamente concordati tra Acquirente e Venditrice in sede di conferma dell'ordine. Il fattore estetico esula dalle caratteristiche proprie dei prodotti e non costituisce requisito corrente di fornitura.

Le norme europee armonizzate di prodotto, valedoli per l'acquisizione della Marcatura CE, sono UNI EN 14782:2006 e UNI EN 14783:2006 per le lamiere grecate, UNI EN 14509:2007 per i pannelli metallici coibentati con doppia lamiera e ETAG 016 per i pannelli metallici coibentati monolamiera.

	MATERIALI	NORMATIVA	RIFERIMENTO	VALORE-NOTE
1. LAMIERE GRECATE				
1.1 CARATTERISTICHE				
1.1.1	Acciaio al carbonio	UNI EN 14782:2006		
		UNI EN 14783:2006		
		UNI EN 508-1:2002	3.2 e 4.2	
		UNI EN 10326:2004	5.1 e 7.	S250GD DM (carico di snervamento min = 250 N/mm ²)
		UNI EN 10327:2004	5.1 e 7.	Acciai non strutturali
		UNI 10372:2004	8.1.4	
1.1.2	Alluminio	UNI EN 14782:2006		
		UNI EN 14783:2006		
		UNI EN 508-2:2002	3.2 e 4.2	Leghe: dichiarazione della Venditrice (carico di rottura min = 150 MPa)
		UNI 10372:2004	8.1.2	
		UNI EN 573-3:1996	3.	
		UNI EN 1396:1998	5.	
1.1.3	Acciaio inox	UNI EN 14782:2006		
		UNI EN 14783:2006		
		UNI EN 508-3:2002	3.2 e 4.2	Tipo 1.3401 (AISI 304)

		UNI 10372:2004	8.1.3	
		UNI EN 10088-1:2005	4.	
		UNI EN 10088-2:2005	6.	
1.1.4	Rame	UNI EN 14782:2006		
		UNI EN 14783:2006		
		UNI EN 506:2002	3.2 e 3.4	Tipo: dichiarazione della Venditrice (salvo richiesta specificata dell'Acquirente e accettata dalla Venditrice)
		UNI 10372:2004	8.1.1	
		UNI EN 1172:1998	4 – 5 – 9	
		UNI EN 1173:1998	3.	
		UNI EN 1412:1998	4.	
1.1.5	Rivestimenti metallici	UNI EN 508-1:2002	3.2 e 3.4	
		UNI EN 10326:2004	7.	
		UNI EN 10327:2004	7.	
		UNI 10372:2004	8.1.4	Compresi rivestimenti differenziati
1.1.6	Rivestimenti organici (preverniciato e plastificato)	UNI EN 10169-1:2007		
		UNI ENV 10169-2:2003		
		UNI EN 10169-3:2006		
		UNI EN 508-1-2-3:2002	Allegato B	
		UNI 10372:2004	8.1.4.3	
		UNI EN 1396:1998	6.	
1.1.7	Rivestimenti bituminosi multistrato	UNI EN 14782:2006	Allegato A	
		UNI EN 14783:2006	Allegato A	
		UNI EN 508-1:2002	3.2.6	

UNI 10372:2004 8.1.4.4

1.2 TOLLERANZE DIMENSIONALI

1.2.1	Acciaio al carbonio	UNI EN 10143:2006		Tolleranze normali salvo diversa richiesta
		UNI EN 508-1:2002	Appendice D	
1.2.2	Alluminio	UNI EN 485-4:1996	3.1	
		UNI EN 508-2:2002	Appendice B	
1.2.3	Acciaio inox	UNI EN 10088-2:2005	6.9	Allegato B
		UNI EN 508-3:2002	Appendice B	
1.2.4	Rame	UNI EN 1172:1998	6.4	
		UNI EN 506:2002	Appendice A	
		UNI EN 1172:1998		

1.3 REQUISITI

1.3.1	Prestazioni	UNI EN 14782:2006		
		UNI EN 14783:2006		
		D.M. 09.01.1996	Parte II	
		D.M. 14.09.2005	11.2.4.8.1.1	
		Direttiva 89/106/CEE	Allegato 1	Valori dichiarati dalla Venditrice ai fini della Marcatura CE
1.3.2	Metodi di prova (nastri metallici rivestiti)	UNI EN 13523-0÷24		Valori e tolleranze dichiarati dalla Venditrice
1.3.3	Durabilità	UNI EN 10169-1:2007		
		ENV 10169-2:2003		
		UNI EN 10169-3:2006		
		UNI EN 1396:1998		
1.3.4	Comportamento al fuoco	UNI EN 14782:2006	Allegato C	
		UNI EN 14783:2006	Allegato B	
1.3.5	Procedure per il calcolo (carichi concentrati)	UNI EN 14782:2006	Allegato B	

1.3.6	Ispezione e manutenzione	UNI 10372:2004	Cap. 11
		Condizioni generali di vendita AIPPEG	Allegato D

2. PANNELLI METALLICI COIBENTATI (DOPPIA LAMIERA)

2.1 CARATTERISTICHE

2.1.1	Paramenti metallici rigidi	Valgono gli stessi riferimenti di cui al precedente punto 1.1 (sono escluse le prescrizioni specifiche della UNI EN 14782:2006 e della UNI EN 14783:2006)	
2.1.2	Coibenti		
2.1.2.1	Materie plastiche cellulari rigide	UNI EN 13165:2006	PUR e PIR
		UNI EN 13164:2006	Polistirene
		UNI EN 13172:2003	Valutazione e conformità
2.1.2.2	Fibre minerali	UNI EN 13162:2003	

2.2 TOLLERANZE DIMENSIONALI

2.2.1	Paramenti metallici rigidi	Valgono le stesse normative, riferimenti, valori e note di cui al precedente punto 1.2	
2.2.2	Pannello	UNI EN 14509:2007	Allegato D
2.2.3	Bolle	Si definiscono bolle le zone convesse con mancanze di aderenza coibente – paramento. In assenza di normativa, si ritiene che, sulla base dell'esperienza acquisita, eventuali bolle fino al 5 % dell'area del singolo pannello e con dimensioni massime per bolla di 0.2 m², non possano presumibilmente pregiudicare la funzionalità del pannello. Quanto sopra è da ritenersi valido per i pannelli in cui il coibente abbia anche la funzione di trasmettere i carichi.	

2.3 REQUISITI

2.3.1	Prestazioni	UNI EN 14509:2007	Punti 5 e 6
		UNI 10372:2004	Punto 8.1.6
		Direttiva 89/106/CEE	Allegato 1 Valori dichiarati dalla Venditrice ai fini della Marcatura CE
2.3.2	Metodi di prova	UNI EN 14509:2007	Allegato A
2.3.3	Durabilità	UNI EN 14509:2007	Allegato B
2.3.4	Comportamento al fuoco	UNI EN 14509:2007	Allegato C

2.3.5	Procedure per il calcolo	UNI EN 14509:2007	Allegato E
2.3.6	Ispezione e manutenzione	UNI 10372:2004	Cap.11
		Condizioni generali di vendita AIPPEG	Allegato D

3. PANNELLI METALLICI COIBENTATI (MONOLAMIERA)

3.1 CARATTERISTICHE

3.1.1	Paramenti metallici rigidi	Valgono gli stessi riferimenti di cui al precedente punto 1.1 (sono escluse le prescrizioni specifiche della UNI EN 14782:2006 e della UNI EN 14783:2006)	
3.1.2	Coibenti		
3.1.2.1	Materie plastiche cellulari rigide	UNI EN 13165:2006	PUR e PIR
		UNI EN 13164:2006	Polistirene
		UNI EN 13172:2003	Valutazione e conformità

3.2 TOLLERANZE DIMENSIONALI

3.2.1	Paramenti metallici rigidi	Valgono le stesse normative, riferimenti, valori e note di cui al precedente punto 1.2		
3.2.2	Pannello	ETAG 016	Parte 1 e 2	Valori dichiarati dalla Venditrice
3.2.3	Bolle	Riferimento Punto 2.2.3		

3.3 REQUISITI

3.3.1	Prestazioni	UNI 10372:2004	Punto 8.1.6	
		Direttiva 89/106/CEE	Allegato 1	Valori dichiarati dalla Venditrice ai fini della Marcatura CE
3.3.2	Altri requisiti	ETAG 016	Parte 1 e 2	Valori dichiarati dalla Venditrice
3.3.3	Ispezione e manutenzione	UNI 10372:2004	Cap. 11	
		Condizioni generali di vendita AIPPEG	Allegato D	

La normativa nazionale ed europea, unitamente alle esigenze del mercato, è in continua evoluzione. Le Associate AIPPEG sono disponibili ad esaminare richieste di prodotti con standards qualitativi diversi dalle caratteristiche prestazionali riportate nel presente Allegato.

ALLEGATO C

Raccomandazioni per il montaggio delle lamiere grecate e dei pannelli metallici coibentati

1. PREMESSA

Le presenti Raccomandazioni intendono fornire un supporto informativo di riferimento per il montaggio delle lamiere grecate e dei pannelli metallici coibentati. Sono comunque integrative della norma UNI 10372:2004 “Coperture discontinue – Istruzioni per la progettazione e l’esecuzione con elementi metallici in lastre”.

Ogni lavoro deve tener conto delle esigenze dello specifico cantiere, che sarà dotato delle attrezzature idonee per la movimentazione e la posa in opera, in conformità alla vigente normativa sulla sicurezza e sull’antifortunistica.

L’impresa preposta alla messa in opera delle lamiere grecate/pannelli, oltre che conoscere le caratteristiche dei materiali impiegati, deve disporre di manodopera qualificata e adeguata al lavoro di cantiere assicurando la corretta esecuzione dell’opera conformemente alle specifiche di progetto.

L’inosservanza delle presenti Raccomandazioni e la non corretta esecuzione delle operazioni di cantiere, esonerano la Venditrice da ogni responsabilità.

Un’efficiente organizzazione ed una coordinata operatività del cantiere assicurano le migliori condizioni di produttività globale del lavoro.

2. GLI ELEMENTI COSTRUTTIVI

Le lamiere grecate/pannelli trovano impiego nell’edilizia civile ed industriale per la realizzazione di coperture, pareti e solai; vengono montate su ogni tipo di struttura di sostegno: carpenteria metallica, cemento armato normale e precompresso, legno.

Le strutture di sostegno ed i relativi dispositivi di fissaggio con le lamiere grecate/pannelli devono essere adeguatamente dimensionati e devono soddisfare le previste condizioni di progetto in quanto a sicurezza, stabilità e funzionalità.

Le lamiere grecate ed i pannelli metallici coibentati risultano di rapida ed agevole messa in opera, con la possibilità di coprire in un’unica tratta l’intera lunghezza della falda di copertura ossia l’intera altezza della parete o più campate del solaio. La lunghezza degli elementi metallici è condizionata prevalentemente da esigenze di trasporto e movimentazione, nonché dalla natura del materiale impiegato e dalla tecnologia di produzione.

E’ opportuno che le superfici di appoggio siano compatibili con l’utilizzo e le modalità di fissaggio delle lamiere grecate e dei pannelli metallici coibentati.

Le tipologie più ricorrenti sono:

1. COPERTURE

- 1.1 in lamiera grecata
 - 1.1.1 in lamiera grecata semplice
 - 1.1.2 in sandwich eseguito in opera
 - 1.1.3 in deck eseguito in opera
- 1.2 in pannelli monolitici coibentati
 - 1.2.1 in sandwich monolitico prefabbricato
 - 1.2.2 in deck precoibentato

2. PARETI

- 2.1 in lamiera grecata
 - 2.1.1 in lamiera grecata semplice
 - 2.1.2 in sandwich eseguito in opera
- 2.2 in pannelli monolitici coibentati
 - 2.2.1 in sandwich monolitico prefabbricato

3. SOLAI

- 3.1 in lamiera semplice
- 3.2 in lamiera con calcestruzzo collaborante
- 3.3 in lamiera grecata come cassaforma a perdere

Le sequenze di montaggio delle coperture, pareti e solai si differenziano in funzione delle relative tipologie.

3. OPERAZIONI PRELIMINARI

Prima di intraprendere il lavoro di montaggio in cantiere, l'installatore deve:

1. visionare gli elaborati di progetto ed attenersi alle relative prescrizioni
2. procedere alla verifica degli allineamenti delle strutture di sostegno delle lamiere grecate/pannelli
3. controllare che le superfici delle strutture di sostegno, le quali verranno a contatto con le lamiere grecate/pannelli, siano compatibili tra loro o altrimenti protette da possibili corrosioni per effetto elettrochimico
4. assicurarsi che non sussistano interferenze con linee elettriche aeree nella zona di manovra delle lamiere grecate/pannelli
5. accertarsi che il lavoro a piè d'opera e in quota sia compatibile con le altre attività di cantiere
6. verificare l'idoneità dell'area di cantiere per il deposito e la movimentazione del materiale, onde questo non abbia a subire danni

L'installatore deve effettuare tutte le operazioni di montaggio in conformità e nel rispetto delle vigenti norme di sicurezza. Inoltre per il sollevamento, la movimentazione e il deposito in quota delle lamiera grecate/pannelli, si rimanda al punto 4. dell'Allegato A.

Il personale addetto alla posa in opera deve essere equipaggiato con calzature aventi soles che non provochino danni al paramento esterno. Per le operazioni di taglio in cantiere devono essere utilizzati attrezzi idonei (seghetto alternativo, cesoia, roditrice, ecc.). Si sconsiglia l'uso di attrezzi con dischi abrasivi.

Per le operazioni di fissaggio è opportuno utilizzare un avvitatore con limitazione di coppia.

E' necessario eseguire, per i pannelli di copertura in particolare, una perfetta sovrapposizione e accostamento degli elementi per evitare fenomeni di condensa.

4. COPERTURE

PENDENZE

La pendenza della copertura è funzione delle condizioni ambientali, della soluzione progettuale e della tipologia della copertura stessa.

Per le coperture con elementi di falda senza giunti intermedi di testa (lastre di pari lunghezza della falda), la pendenza da adottare è usualmente non minore del 7 %. Per pendenze inferiori occorre adottare le prescrizioni del fornitore.

Nel caso di sovrapposizione di testa, la pendenza deve tener conto della tipologia del giunto e del materiale adottato, oltre che delle specifiche condizioni ambientali.

Per le coperture deck, la pendenza può essere ridotta fino al valore minimo che consenta il regolare deflusso delle acque.

SEQUENZE DI MONTAGGIO

Si riportano i punti essenziali di una corretta sequenza di montaggio.

A) Lamiera grecata semplice e sandwich monolitico prefabbricato (tipologie 1.1.1 e 1.2.1)

1. Montaggio dei canali di gronda e degli eventuali sottocolmi e scossaline di raccordo.
2. Asportazione dell'eventuale film di protezione dall'elemento di copertura e dagli accessori.
3. Posa degli elementi di copertura a partire dalla gronda e da un'estremità laterale dell'edificio, avendo cura di eseguire la corretta sovrapposizione ed allineamento degli elementi stessi e di verificare la perfetta ortogonalità rispetto alla struttura sottostante.

4. Fissaggio sistematico degli elementi in opera, previa verifica del perfetto accostamento degli stessi. E' necessaria la tempestiva asportazione di tutti i materiali residui, con particolare attenzione ai residui metallici.
5. Posa delle successive file di elementi sormontanti quella di gronda (in presenza di falda in due o più elementi). Nel caso di pannelli occorre preventivamente asportare il coibente nella zona di sormonto.
6. Fissaggio in corrispondenza di tutte le greche sulle linee di colmo, gronde, compluvi e sormonti di testa.
7. Posa degli elementi di completamento (colmi, scossaline e lattoneria in genere) ed eventuali relative coibentazioni.
8. Asportazione totale dei materiali residui e controllo generale della copertura, con particolare attenzione ai fissaggi ed alle zone di raccordo con gli altri elementi costituenti la copertura stessa.

B) Sandwich eseguito in opera (tipologia 1.1.2)

B.1) Sandwich a lamiera grecate parallele

1. Montaggio dei canali di gronda e delle eventuali scossaline di raccordo: può essere eseguito, secondo le indicazioni di progetto, prima della posa della lamiera interna o prima della posa della lamiera esterna.
2. Asportazione dell'eventuale film di protezione dall'elemento di copertura e dagli accessori.
3. Posa della lamiera interna a partire dalla gronda e da un'estremità laterale dell'edificio, avendo cura di eseguire la corretta sovrapposizione ed allineamento degli elementi stessi e di verificare la perfetta ortogonalità rispetto alla struttura sottostante.
4. Fissaggio sistematico degli elementi in opera, previa verifica del perfetto accostamento degli stessi. E' necessaria la tempestiva asportazione di tutti i materiali residui, con particolare attenzione ai residui metallici.
5. Posa delle successive file di elementi sormontanti quella di gronda (in presenza di falda in due o più elementi).
6. Fissaggio in corrispondenza di tutte le greche sulle linee di colmo, gronde, compluvi e sormonti di testa.
7. Posa dei distanziali rigidi opportunamente dimensionali e posizionati come da progetto. Nel caso di distanziali metallici, è opportuno prevedere la realizzazione di un taglio termico tra gli stessi distanziali e la lamiera grecata esterna. Qualora la struttura secondaria di sostegno consenta il diretto alloggiamento della lamiera interna, risultano superflui i citati distanziali rigidi.

8. Posa in opera del coibente (avendo cura di assicurare l'uniformità dell'isolamento termico), di eventuali strati con funzione specifica (ad es. barriera al vapore, strato separatore, ecc.) e di eventuali "tamponi" di testata.
9. Posa della lamiera esterna, secondo le successioni da 2. a 6. della voce B.1).
10. Asportazione totale dei materiali residui e controllo generale della copertura, con particolare attenzione ai fissaggi ed alle zone di raccordo con gli altri elementi costituenti la copertura stessa.

B.2) Sandwich a lamiera grecate incrociate

1. Asportazione dell'eventuale film di protezione dall'elemento di copertura e dagli accessori.
2. Posa della lamiera interna a partire dalla gronda e da un'estremità laterale dell'edificio, avendo cura di eseguire la corretta sovrapposizione ed allineamento degli elementi stessi e di verificare la perfetta ortogonalità rispetto alla struttura sottostante.
3. Fissaggio sistematico degli elementi in opera, previa verifica del perfetto accostamento degli stessi. E' necessaria la tempestiva asportazione di tutti i materiali residui, con particolare attenzione ai residui metallici.
4. Posa degli elementi di lattoneria riguardanti la prima lamiera (sottocolmi, raccordi, elementi speciali).
5. Posa dei distanziali rigidi opportunamente dimensionati e posizionati come da progetto. Nel caso di distanziali metallici è opportuno prevedere la realizzazione di un taglio termico tra gli stessi distanziali e la lamiera grecata esterna. Nel caso in cui la lamiera interna sia costituita da doghe, non sono necessari i distanziali ma è sempre opportuno prevedere la realizzazione di un taglio termico.
6. Posa in opera del coibente (avendo cura di assicurare l'uniformità dell'isolamento termico), di eventuali strati con funzione specifica (ad es. barriera al vapore, strato separatore, ecc.) e di eventuali "tamponi" di testata.
7. Posa della lamiera esterna, secondo le successioni da 1. a 8. della voce A) Lamiera grecata semplice.

C) Deck eseguito in opera (tipologia 1.1.3) e Deck precoibentato (tipologia 1.2.2)

Valgono le prescrizioni di montaggio relative alle lamiere interne della voce B). Occorre eseguire il fissaggio di cucitura lungo le sovrapposizioni longitudinali.

Per il deck eseguito in opera la coibenza è garantita dall'isolante applicato successivamente.

Per il deck precoibentato i fissaggi devono essere eseguiti previa locale asportazione temporanea del coibente.

La tenuta è garantita dagli strati applicati successivamente (guaina bituminosa o membrana sintetica, ecc.).

5. PARETI

SEQUENZE DI MONTAGGIO

Si riportano i punti essenziali di una corretta sequenza di montaggio.

A) Lamiera grecata semplice e sandwich monolitico prefabbricato (tipologie 2.1.1 e 2.2.1)

1. Posa della lattoneria di base (quando prevista) al piede della parete allineata con il piano dell'orditura di sostegno, nonché della lattoneria che necessariamente deve essere installata prima della parete (gocciolatoio superiore ai serramenti, raccordi con le aperture, cantonali interni, ecc.), previa asportazione dell'eventuale film di polietilene di protezione.
2. Asportazione dell'eventuale film di protezione dall'elemento di parete.
3. Posa degli elementi a partire dal piede della parete, avendo cura di eseguire la corretta giunzione ed allineamento degli stessi e di verificare la loro messa a piombo.
4. Fissaggio sistematico degli elementi in opera, previa verifica del perfetto accostamento degli stessi.
5. Nel caso in cui l'altezza della parete o la natura del materiale implicino la necessità di eseguire la posa di successive file di elementi in sviluppo verticale, la giunzione avviene in corrispondenza di un corrente dell'orditura ed occorre operare come segue:
 - pannello piano: accostamento di testa con interposizione di una lattoneria di raccordo (scossalina) opportunamente sagomata
 - pannello grecato e lamiera grecata: come pannello piano oppure mediante sormonto.
6. Posa degli elementi di completamento (cantonali, bordature perimetrali, raccordi con la copertura e le aperture, ecc.).
7. Controllo generale e pulizia della parete, con particolare attenzione ai fissaggi ed ai raccordi con la serramentistica e con gli altri componenti la parete stessa. Nel caso di pareti con lamiere grecate/pannelli a posizionamento orizzontale, occorre fare riferimento alle indicazioni di progetto.

B) Sandwich eseguito in opera (tipologia 2.1.2)

B.1) Sandwich a lamiere grecate parallele

1. Montaggio della lattoneria di base (quando prevista) e delle eventuali scossaline di raccordo: può essere eseguito, come da progetto, prima della posa della lamiera interna o prima della posa della lamiera esterna, previa asportazione dell'eventuale film di protezione.
2. Asportazione dell'eventuale film di protezione dall'elemento di parete.
3. Posa degli elementi a partire dal piede della parete, avendo cura di eseguire la corretta giunzione ed allineamento degli stessi e di verificare la loro messa a piombo.
4. Fissaggio sistematico degli elementi in opera, previa verifica del perfetto accostamento degli stessi.
5. Nel caso in cui l'altezza della parete o la natura del materiale implicino la necessità di eseguire la posa di successive file di elementi in sviluppo verticale, la giunzione avviene mediante sovrapposizione dei medesimi elementi di parete in corrispondenza di un corrente della orditura.
6. Posa dei distanziali rigidi opportunamente dimensionati e posizionati come da progetto. Nel caso di distanziali metallici, è opportuno prevedere la realizzazione di un taglio termico tra gli stessi distanziali e la lamiera grecata esterna. Qualora la struttura secondaria di sostegno consenta il diretto alloggiamento della lamiera interna, risultano superflui i citati distanziali rigidi.
7. Posa in opera del coibente (avendo cura di assicurare l'uniformità dell'isolamento termico) e di eventuali strati con funzione specifica (ad es. barriera la vapore, strato separatore, ecc. secondo le particolari necessità dell'uso dell'edificio). Detta operazione deve essere eseguita contestualmente alla posa della lamiera interna.
8. Posa della lamiera esterna secondo le successioni da 2. a 5. della voce B.1).
9. Posa degli elementi di completamento (cantonali, bordature perimetrali, raccordi con la copertura e con le pareti, ecc.).
10. Controllo generale e pulizia della parete, con particolare attenzione ai fissaggi ed ai raccordi con la serramentistica e con gli altri componenti la parete stessa.

B.2) Sandwich a lamiera grecate incrociate

1. Asportazione dell'eventuale film di protezione dall'elemento di parete e dagli accessori.
2. Posa delle lamiere a partire dal piede della parete, avendo cura di eseguire la corretta giunzione ed allineamento delle stesse.
3. Fissaggio sistematico degli elementi in opera, previa verifica del perfetto accostamento degli stessi.

4. Posa degli elementi di lattoneria riguardanti la prima lamiera (raccordi, elementi speciali).
5. Posa dei distanziali rigidi opportunamente dimensionati e posizionati come da progetto. Nel caso di distanziali metallici è opportuno prevedere la realizzazione di un taglio termico tra gli stessi distanziali e la lamiera grecata esterna. Nel caso in cui la lamiera interna sia costituita da doghe, non sono necessari i distanziali ma è sempre opportuno prevedere la realizzazione di un taglio termico.
6. Posa della lattoneria di base (quando prevista) al piede della parete.
7. Posa in opera del coibente (avendo cura di assicurare l'uniformità dell'isolamento termico) e di eventuali strati con funzione specifica (ad es. barriera al vapore, strato separatore, ecc. secondo le particolari necessità dell'uso dell'edificio). Detta operazione deve essere eseguita contestualmente alla posa della lamiera esterna.
8. Posa della lamiera esterna secondo le successioni da 2. a 5. della voce B.1).
9. Posa degli elementi di completamento (cantonali, bordature perimetrali, raccordi con la copertura e con le pareti, ecc.).
10. Controllo generale e pulizia della parete, con particolare attenzione ai fissaggi ed ai raccordi con la serramentistica e con gli altri componenti la parete stessa.

6. SOLAI

SEQUENZE DI MONTAGGIO

Si riportano i punti essenziali di una corretta sequenza di montaggio.

A) Lamiera semplice (tipologia 3.1)

1. Montaggio delle eventuali scossaline perimetrali.
2. Asportazione dell'eventuale film di protezione dall'elemento di solaio.
3. Posa delle lamiere avendo cura di eseguire il corretto accostamento o sovrapposizione delle stesse. Verificare inoltre il perfetto allineamento e l'ortogonalità rispetto alla struttura sottostante.
4. Fissaggio sistematico degli elementi in opera secondo le prescrizioni di progetto, previa verifica del perfetto accostamento degli stessi; eseguire inoltre il fissaggio di cucitura lungo le sovrapposizioni longitudinali. E' necessaria l'asportazione di tutti i materiali residui con particolare attenzione ai residui metallici.
5. Completamento del solaio secondo le prescrizioni di progetto evitando di gravare gli elementi di solaio con carichi concentrati.

B) Lamiera con calcestruzzo collaborante (tipologia 3.2)

1. Montaggio degli elementi di contenimento del getto di calcestruzzo.
2. Posa delle lamiere avendo cura di eseguire il corretto accostamento o sovrapposizione delle stesse. Verificare inoltre il perfetto allineamento e l'ortogonalità rispetto alla struttura sottostante.
3. Fissaggio sistematico delle lamiere in opera secondo le prescrizioni di progetto, previa verifica del perfetto accostamento delle stesse; eseguire inoltre il fissaggio di cucitura lungo le sovrapposizioni longitudinali. Occorre verificare che le lamiere grecate siano esenti da ossido e macchie di olio o comunque da sostanze che impediscano l'adesione con il conglomerato cementizio. E' necessaria l'asportazione di tutti i materiali residui con particolare attenzione ai residui metallici.
4. Per evitare colature di calcestruzzo in corrispondenza delle giunzioni di testa delle lamiere grecate, è opportuno prevedere un nastro adesivo di tenuta.
5. Posizionamento della rete elettrosaldata e/o degli eventuali ferri di armatura in corrispondenza degli appoggi o integrativi, sulla base delle prescrizioni di progetto.
6. Esecuzione del getto di conglomerato cementizio, evitando l'accumulo soprattutto nella zona centrale della campata.
7. Nel caso le prescrizioni di progetto prevedano l'utilizzo di puntelli rompitratta, questi devono essere evidentemente posizionati prima della fase di getto conferendo alle lamiere grecate l'eventuale controfrecchia richiesta.

C) Lamiera grecata come cassaforma a perdere (tipologia 3.3)

1. Montaggio degli elementi di contenimento del getto di calcestruzzo.

Valgono le prescrizioni di montaggio relative alla voce B), salvo il punto 5. in cui i ferri di armatura sono evidentemente obbligatori.

7. DISPOSITIVI DI FISSAGGIO

I dispositivi di fissaggio costituiscono parte essenziale del sistema di copertura, di parete e di solaio. E' pertanto necessario adottare i dispositivi di fissaggio specificati dal produttore di lamiere grecate/pannelli.

Un corretto montaggio deve prevedere:

Per le coperture:

- paramento esterno (tipologie 1.1.1 – 1.1.2 – 1.2.1): un gruppo completo generalmente costituito da viti, cappello e relative guarnizioni di tenuta, da collocare sulla cresta della greca
- paramento interno (tipologie 1.1.2 – 1.1.3 – 1.2.2): vite con eventuale guarnizione

Per le pareti:

- paramento esterno (tipologie 2.1.1. – 2.1.2 – 2.2.1): vite con guarnizione
- paramento interno (tipologie 2.1.2): vite con eventuale guarnizione
- pannelli monolitici prefabbricati con fissaggio “nascosto”: gruppo di fissaggio specifico

Per i solai: viti, chiodi, rondella da saldare in opera.

La densità e il posizionamento dei fissaggi è funzione delle caratteristiche dell'elemento costruttivo, del tipo e dimensione dei sostegni, della situazione climatica locale (ventosità in particolare). Occorre comunque riferirsi alle indicazioni di progetto.

Nelle situazioni più ricorrenti il fissaggio delle lamiere grecate/pannelli viene effettuato mediante viti che si differenziano in funzione del tipo di struttura di sostegno.

1. Fissaggio su carpenteria metallica:

- viti autofilettanti e viti autoformanti/automaschianti (in funzione dello spessore del supporto)
- viti autoperforanti
- chiodi sparati (per solai e per lamiere interne di sandwich in opera)
- ganci filettati con dado (in genere per ancoraggi su elementi tubolari)

2. Fissaggio su carpenteria di legno:

- viti a legno
- ganci filettati

3. Fissaggio su c.a. e su c.a.p.:

Viene realizzato su elementi di supporto di acciaio o legno mediante le tipologie di cui ai punti 1. e 2.

E' sconsigliabile il fissaggio diretto su c.a. e su c.a.p..

Per le coperture deck e per i solai è necessario adottare fissaggi di cucitura, generalmente mediante rivetti, lungo la sovrapposizione longitudinale con distanza dei fissaggi di cucitura non maggiore di 1000 mm.

Per gli altri elementi di copertura e di parete, il fissaggio di cucitura è consigliabile, in funzione della morfologia del sormonto.

8. GLI ELEMENTI DI COMPLETAMENTO

Gli elementi di completamento risultano parte integrante dell'opera e concorrono in maniera determinante ad assicurare le caratteristiche prestazionali di progetto.

Il produttore di lamiere grecate/pannelli generalmente è in grado di fornire gli elementi di completamento, che dovranno essere utilizzati secondo le prescrizioni di progetto e/o fornitura.

L'Acquirente deve definire la gamma tipologica degli elementi di completamento di proprio interesse in funzione delle esigenze d'uso. Il produttore di lamiere grecate/pannelli risponde della conformità dei materiali alla conferma d'ordine solo ed esclusivamente per quelle parti direttamente fornite e correttamente utilizzate.

Tra gli elementi di completamento sono comprese le guarnizioni variamente sagomate, le lattonerie (colmi, sottocolmi, canali di gronda, compluvi e pluviali, scossaline, gocciolatoi, cantonali, ecc.), le lastre traslucide, i cupolini, gli aeratori, la serramentistica e la componentistica accessoria.

ALLEGATO D

Istruzioni per l'ispezione e la manutenzione delle coperture e pareti in pannelli metallici coibentati e in lamiere grecate

Tutte le costruzioni richiedono una sistematica ispezione periodica e una programmata manutenzione allo scopo di assicurare nel tempo la funzionalità ed il mantenimento dei requisiti prestazionali del fabbricato.

Il controllo in sede di ispezione è da intendersi rivolto sia agli elementi di copertura e di parete che alle opere complementari presenti (giunti, dispositivi di fissaggio, colmi, scossaline, ferma-neve, grondaie, displuvi, ...) e agli eventuali impianti tecnologici presenti (comignoli, evacuatori di fumo, esalatori, protezione contro i fulmini, ...).

1. ISPEZIONE

1.1 Durante e appena terminata la posa dei pannelli metallici coibentati o delle lamiere grecate, sarà cura e onere dell'impresa di montaggio provvedere all'asportazione di tutto il materiale non più necessario compreso possibili tracce del film di protezione temporanea. In particolare l'impresa dovrà porre la massima cura e premura nell'asportare i trucioli metallici e gli elementi abrasivi che si siano depositati sulla copertura.

La consegna dei lavori potrà comunque avvenire solo dopo che l'involucro (copertura e/o pareti, compresi gli elementi di completamento ed in particolare le gronde) sia stato adeguatamente pulito ed esente da ogni materiale estraneo.

1.2 Le ispezioni devono essere effettuate a intervalli regolari facendo obbligatoriamente coincidere la prima con la consegna dei lavori eseguiti oppure con il relativo collaudo.

Il collaudo può essere rivolto sia alla funzionalità dello specifico intervento (copertura e/o parete) che al fabbricato nel suo complesso secondo le prescrizioni di progetto oppure in aderenza ai rapporti contrattuali tra fornitore o impresa generale o imprese di montaggio con la committenza.

Le ispezioni devono verificarsi con periodicità semestrale (è preferibile in primavera e in autunno di ogni anno).

Nella prima ispezione, a cura e onere dell'impresa di montaggio o dell'impresa generale o della committenza/proprietà secondo specifica di capitolato oppure accordi tra le parti, occorre controllare che non siano stati abbandonati materiali estranei o sfridi di lavorazione in grado di innescare fenomeni di corrosione o danneggiamenti nei confronti dell'involucro edilizio, o che possano impedire il corretto deflusso delle acque meteoriche.

E' necessario comunque verificare che non si possa produrre un accumulo di sostanze indesiderate, quali polvere, sabbia, fogliame, ecc. E' inoltre opportuno che vengano segnalate alla committenza/proprietà potenziali punti deboli (vedasi assenza di protezione superficiale) sull'intero involucro che possano generare fonti di corrosione (vedasi per via elettrochimica) con conseguenti fenomeni di deterioramento precoce anche in quanto all'aspetto estetico del fabbricato (vedasi colaticci di ruggine).

Altra osservanza è la localizzazione del fabbricato: è da segnalare alla committenza/proprietà il tipo di atmosfera esistente in loco anche in quanto a possibili sorgenti (vedasi fumi) di corrosione accelerata da parte di fabbricati adiacenti (il tipo di atmosfera esistente deve essere conosciuto prima di acquistare i materiali).

Le ispezioni successive consistono in un controllo delle condizioni generali dell'involucro: stato di conservazione (durabilità) e funzionalità sia delle lamiere grecate e/o dei pannelli metallici coibentati che di tutti gli elementi di completamento e/o complementari, comprendendo colmi, scossaline, gronde, tenuta dei fissaggi, eventuali sigillature, che possono interessare l'involucro dell'edificio, monitorando la progressione dell'invecchiamento, sia fisiologico che patologico, onde programmare gli interventi di manutenzione ordinaria e straordinaria eventualmente necessari.

Nel contempo è da controllare l'efficienza dell'impianto di deflusso delle acque meteoriche e degli altri impianti tecnologici.

2. MANUTENZIONE

- 2.1 L'involucro edilizio, come ogni altra opera, deve essere periodicamente controllato al fine di rilevare per tempo eventuali inconvenienti che stanno per verificarsi e poterli affrontare con tempestività, riducendo al minimo gli oneri della manutenzione.

Gli interventi di manutenzione sono da rivolgere anche alle opere di completamento principali (vedasi dispositivi di ancoraggio e interfaccia con l'orditura di supporto) e secondarie (vedasi imbocchi dei pluviali) che possono compromettere la funzionalità globale dell'involucro.

- 2.2 La manutenzione ordinaria programmata deve essere stabilita ed eseguita a cura e onere della proprietà per entità e periodicità in funzione dei risultati delle visite ispettive oltre che delle condizioni di esercizio del fabbricato e della situazione ambientale esistente e delle condizioni di esercizio. E' comunque finalizzata al mantenimento o all'adeguamento delle esigenze funzionali dell'involucro.

Potrà essere sufficiente una pulizia regolare della superficie della copertura e della parete, come potrebbero essere necessari interventi localizzati dovuti a guasti, scalfitture e danneggiamenti.

Eventuali chiazze di sporco denotano l'evaporazione di liquidi che hanno dilavato le superfici; pertanto, in fase manutentiva, oltre alla loro eliminazione è necessario eliminare la causa dei ristagni (vedasi cedimenti nelle gronde in cui si è camminato, assestamenti delle carpenterie, schiacciamenti dei colmi e delle scossaline, ecc.).

- 2.3 Nel caso l'esito dei sopralluoghi ispettivi portasse alla constatazione di problemi di conservazione in atto, è necessario procedere con un intervento di manutenzione straordinaria, a cura e onere della proprietà, allo scopo di ripristinare le condizioni iniziali.

Gli interventi sono rivolti sia all'insorgere, precoce e non valutato in sede di progettazione, di fenomeni di corrosione sugli elementi metallici, sia in quanto a

situazione generale dell'involucro compromesso da opere di completamento non rispondenti in termini di durabilità oppure derivanti da fattori non pertinenti (vedasi dilatazioni, invecchiamento, condensa, incompatibilità elettrochimica, nuove sorgenti inquinanti, mutata destinazione d'uso, ecc.).

Le presenti Istruzioni regolano i rapporti contrattuali tra parte Venditrice e parte Acquirente (intestatario della fattura). L'inosservanza degli interventi di ispezione e di manutenzione e la non corretta esecuzione, esonerano la Venditrice da ogni responsabilità nel periodo che intercorre dal momento della spedizione del materiale ai limiti di tempo per un suo ipotetico coinvolgimento entro i termini legali di pertinenza (Art. 1495 CC – D.L. 2 febbraio 2002 n. 24).

La parte Acquirente si impegna in prima persona a rispettare ed a far rispettare dai terzi interessati l'adozione delle presenti Istruzioni, sempre limitatamente agli obblighi, da parte della Venditrice, previsti dalla legislazione vigente (prescrizioni, limitazioni, decadenza).

Per terzi interessati e coinvolti dall'Acquirente si intendono: aziende di commercio, imprese di costruzione, operatori di montaggio, enti appaltanti e committenza, proprietà dell'immobile e successiva proprietà che potrà intervenire nei trasferimenti di proprietà.

L'impegno della ispezione e della manutenzione viene intrapreso dalla parte Acquirente nei riguardi della parte Venditrice. La parte Acquirente trasmette a sua volta il presente impegno quando diventa a sua volta parte Venditrice e così di seguito in successione fino alla proprietà dell'immobile.

Per la validazione degli interventi di ispezione e di manutenzione, la proprietà deve comunque sottoscrivere l'accettazione ad eseguire, a propria cura e onere, gli interventi di ispezione e di manutenzione da riportare in ordine cronologico su apposito registro con tutti i rilievi tecnici riscontrati oltre che con la descrizione dei lavori di manutenzione ordinaria e di quelli eventuali di manutenzione straordinaria.

Questo registro è istituito ad iniziativa della proprietà e viene gestito e aggiornato dalla proprietà stessa o per sua delega dall'Amministratore dell'edificio. Il registro deve essere disponibile e consultabile quale documento di regolare conduzione dell'immobile, sempre nell'ambito dei termini legali di pertinenza della Venditrice.

Sul registro devono essere annotate le forniture dei pannelli metallici coibentati e delle lamiere grecate riportando il nome del fornitore, gli estremi della conferma d'ordine, la tipologia e le caratteristiche del materiale (anche riferimenti di catalogo), la data delle consegne in cantiere ed i relativi documenti di viaggio, la successiva cronologia della messa in opera.

Sono inoltre da trascrivere sul registro i nominativi (e loro sedi) di: progettista, direttore dei lavori, responsabile della sicurezza in cantiere, collaudatore, impresa generale, impresa di montaggio (o dei singoli operatori).

Dovrà pertanto essere assicurata la identificazione e la rintracciabilità delle forniture per tutto il tempo di durata della validità delle presenti Istruzioni che si estinguono con la cessazione dei rapporti con l'azienda produttrice dei pannelli metallici coibentati o delle lamiere grecate in materia di possibile coinvolgimento a norma di legge.